

ZUBEHÖR

ACCESSORIES/ ACCESSOIRES

WESTFALIA

Präzision auf Rädern

- (D)** Schutznetz
Bestell - Nr. 218 001 237 030
Montageanleitung
Schutznetz für Doppelbett im Aufstelldach *Seite 2 - 4*
- (GB)** Safety Net
Order - No. 218 001 237 030
Assembly Instructions
Safety net for double bed in pop - up roof *Page 5 - 8*
- (F)** Filet protecteur
Référence 218 001 237 030
Instructions de Montage
Filet protecteur pour lit à deux personnes dans le toit télescopique *Page 9 - 12*

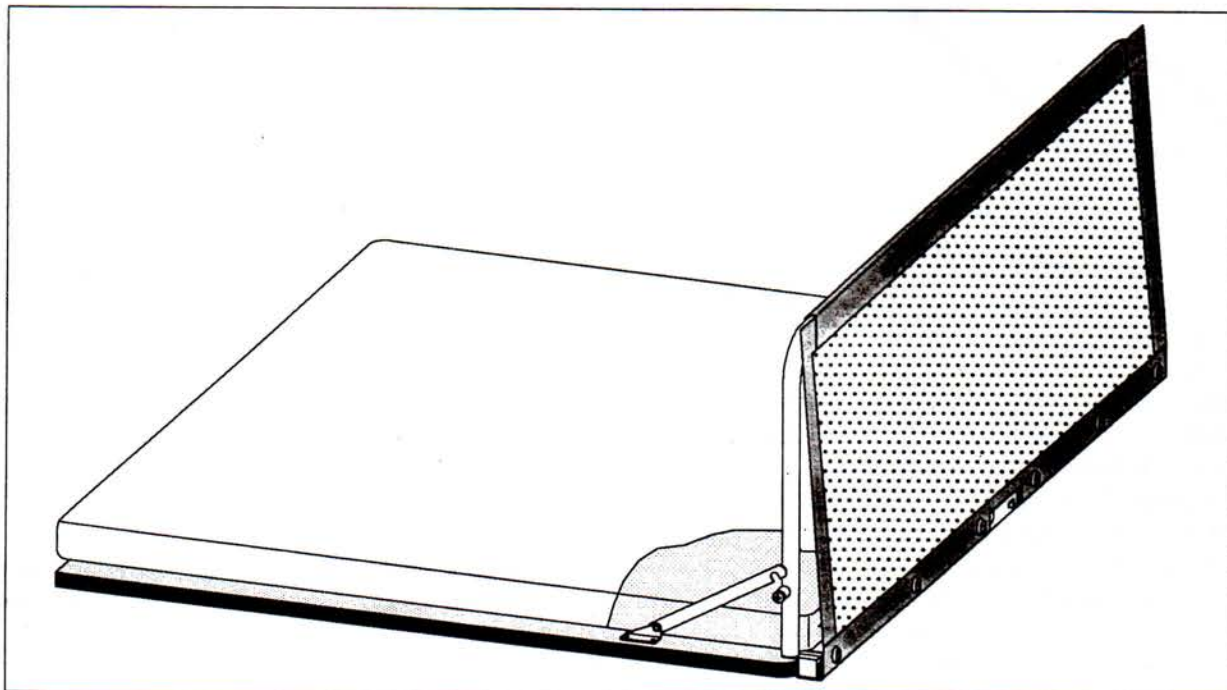

Montage

Um die Montage des Schutznetzes zu erleichtern, empfehlen wir, die vordere Bettplatte (A) aus dem Fahrzeug zu nehmen.

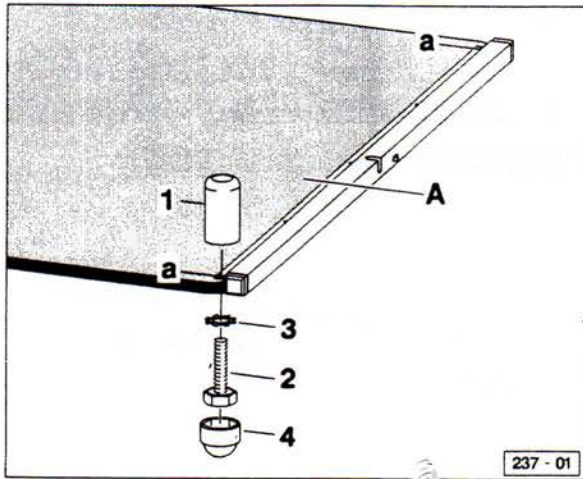

Montage Bolzen

Zunächst sind die Blindniete (a) der vorderen Bettplatte (A) vorsichtig herauszubohren. Danach die Löcher aufbohren (Bohrer \varnothing 6,5 mm).

Die Bolzen (1) von unten mit Sechskantschrauben (2), die mit Zahnscheiben (3) unterlegt werden, an die Bettplatte schrauben. Anschließend je eine Sechskantschutzkappe (4) auf die Schraubköpfe drücken.

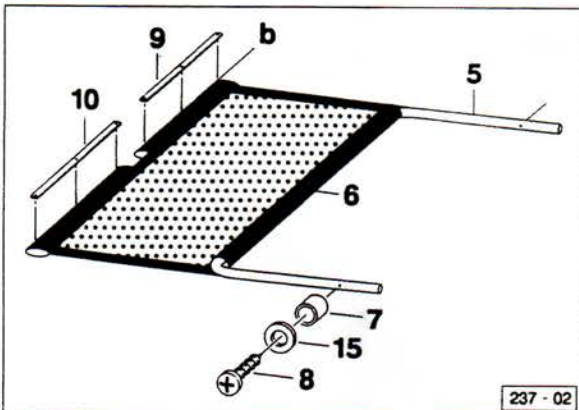

Vorbereitung Schutznetz

Bügel (5) in das Schutznetz (6) einziehen. Die Distanzrohre (7) und Scheiben (15) mit Linsenblechschrauben (8) an die Außenseite des Bügels (5) schrauben (die Bohrungen sind vorhanden).

Die Schienen (9) u. (10), mit dem Rand (b) des Schutznetzes abschließend, auf das Schutznetz (6) legen. Verschraubungspunkte der Schienen auf das Schutznetz übertragen. Danach das Schutznetz an den angezeichneten Verschraubungspunkten mit einem spitzen Dorn durchstoßen.

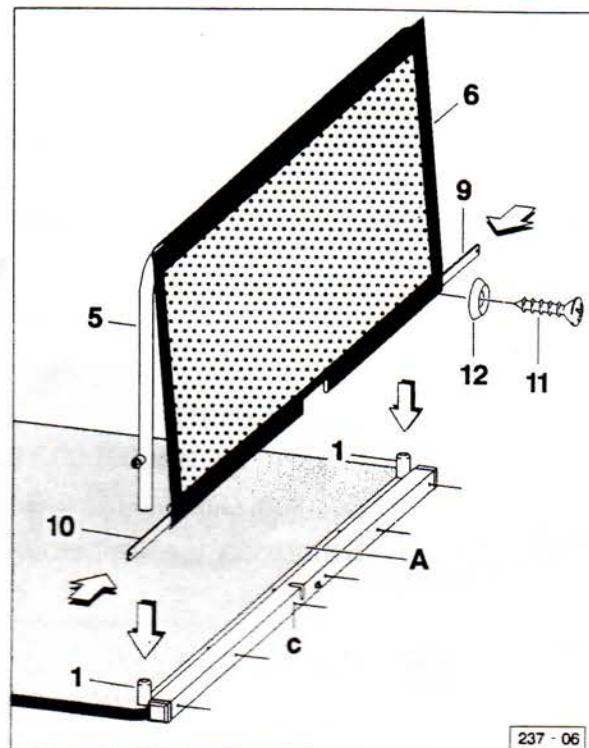

Schutznetz an Bettplatte

Den Bügel (5) rechts und links auf die Bolzen (1) stecken. Die Schienen (9) u. (10) in das Schutznetz einziehen (Pfeile) und die Verschraubungspunkte (c) auf dem Abschlußprofil anzeichnen.

Verschraubungspunkte (c) aufbohren (Bohrer \varnothing 3 mm). Anschließend die Bohrungen entgraten und mit geeignetem Korrosionsschutzmittel behandeln.

Das Schutznetz (6) mit Linsenblechschrauben (11), die mit Stoffschuttscheiben (12) unterlegt sind, an die Bettplatte (A) schrauben.

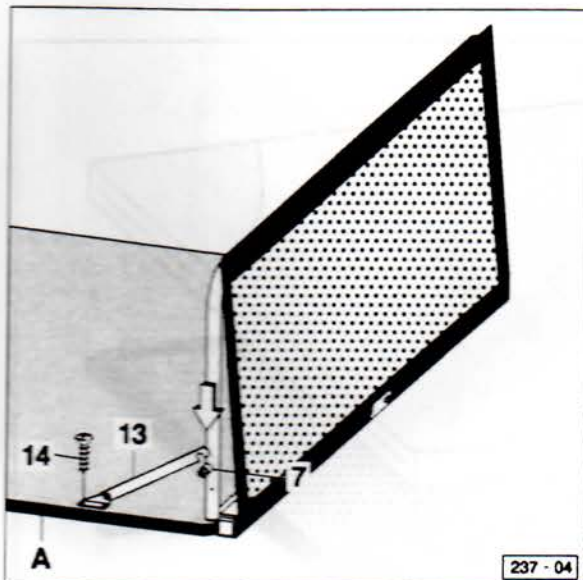

Sicherungshebel an Bettplatte

Die Sicherungshebel (13) auf die seitlich am Bügel angebrachten Distanzrohre (7) stecken und parallel zur seitlichen Außenkante der Bettplatte (A) ausrichten. Befestigungspunkte anzeichnen und bohren (Bohrer \varnothing 3 mm).

■ Achtung!

Die Bettplatte nicht durchbohren. Es genügt, die Löcher 10 mm tief zu bohren.

Anschließend die Sicherungshebel (13) mit den Linsensenkblechschrauben (14) auf der Bettplatte (A) befestigen.

Teile – Liste

Pos.	Benennung	Menge
1	Bolzen	2
2	Sechskantschraube M6 x 30	2
3	Zahnscheibe J 6,4	2
4	Sechskantschutzkappe M6	2
5	Bügel	1
6	Schutznetz	1
7	Distanzrohr 5 lg.	2
8	Linsenblechschraube B 4,8 x 16	2
9	Schiene, li. 430 lg.	1
10	Schiene, re. 480 lg.	1
11	Linsensenkblechschraube B 3,9 x 13	6
12	Stoffschuttscheibe F 4	6
13	Sicherungshebel	2
14	Linsensenkblechschraube B 3,9 x 16	4
15	Scheibe 5,3	2

Das Korrosionsschutzmittel gehört nicht zum Lieferumfang.

Bedienungshinweis

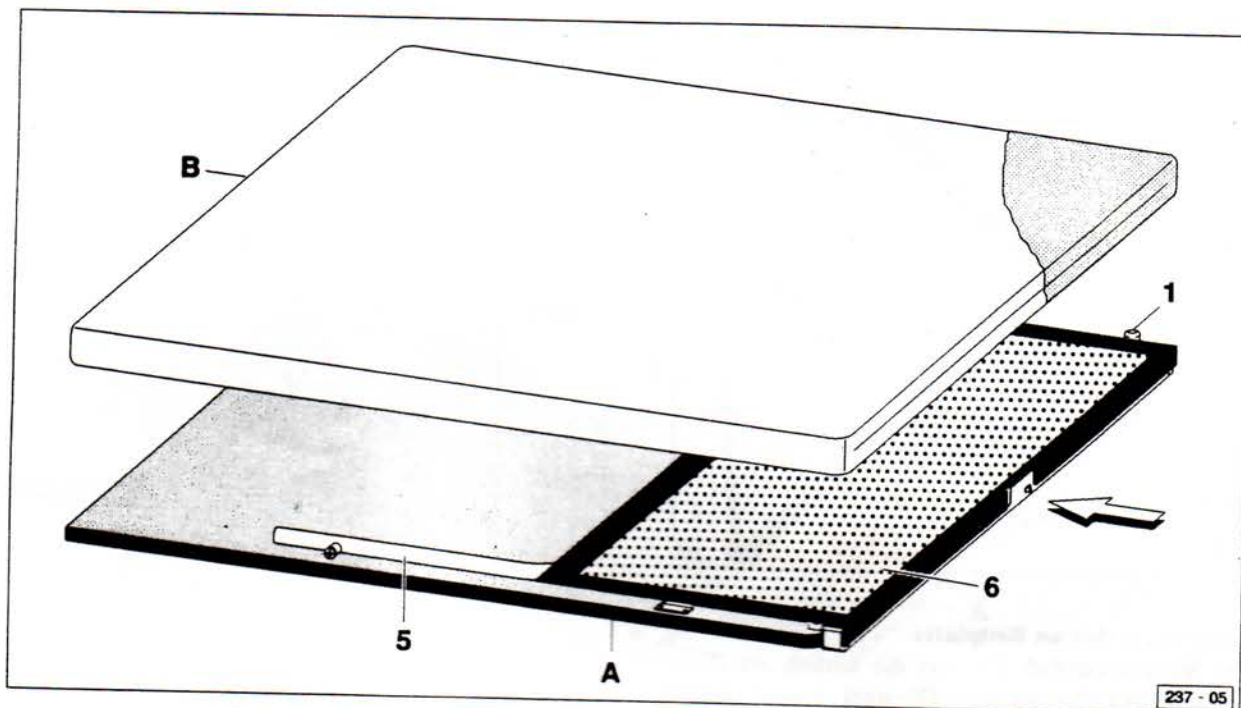

Bettplatte einrasten

Wird das Schutznetz (6) nicht benötigt und soll die Bettplatte (A) am Aufstelldach befestigt werden, so ist es nicht notwendig, das Schutznetz komplett auszubauen.

Es ist ausreichend, das Schutznetz durch Aushaken der Sicherungshebel zu entsichern, den Bügel (5) von den Bolzen (1) zu heben und dann das Schutznetz flach auf die Bettplatte zu legen.

Anschließend kann die Bettplatte hochgeschwenkt und am Aufstelldach befestigt werden.

⚠ Achtung!

Das Schutznetz (6) darf nicht zwischen die Verschlusssteile (Pfeil) gelangen.

Durch Ziehen an der Bettplatte prüfen, ob der Verschluss sicher eingerastet ist.

Aufstelldach schließen

Bevor das Aufstelldach geschlossen wird, ist das Schutznetz durch Aushaken der Sicherungshebel zu entsichern und der Bügel (5) von den Bolzen (1) zu heben.

Danach Schutznetz (6) zusammen mit dem Bügel (5) flach auf die Bettplatte (A) legen und das Bettpolster (B) auf das Schutznetz legen.

□ Hinweis

Hinweise zur Sicherheit und zum Verwendungsbereich des Schutznetzes finden Sie in der Volkswagen "California" Zusatzanleitung.

Irrtum und technische Änderungen vorbehalten



Assembly Instructions

Safety net for double bed in pop - up roof

Assembly

In order to facilitate the assembly of the safety net we recommend to take the front bed board (A) out of the vehicle.

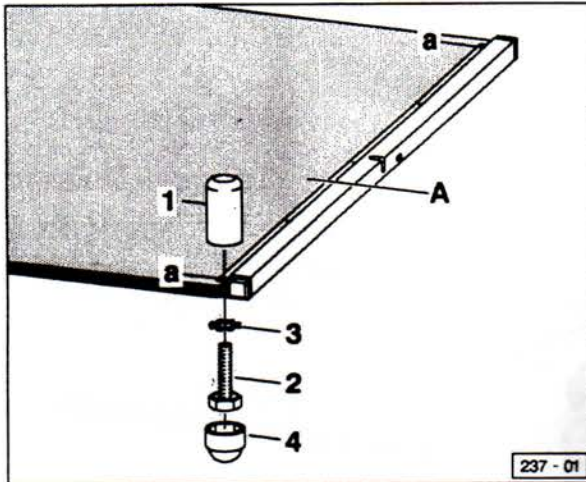

Assembly of the bolts

First drill out carefully the blind rivets (a) of the front bed board (A), after that drill the holes (drill $\text{\O} 6,5 \text{ mm}$). Bolts (1) are to be screwed from below onto the bed board with hexagonal screws (2), which must be underlayed with tooth lock washers (3). Afterwards press one hexagonal protective cap (4) each onto the screw heads.

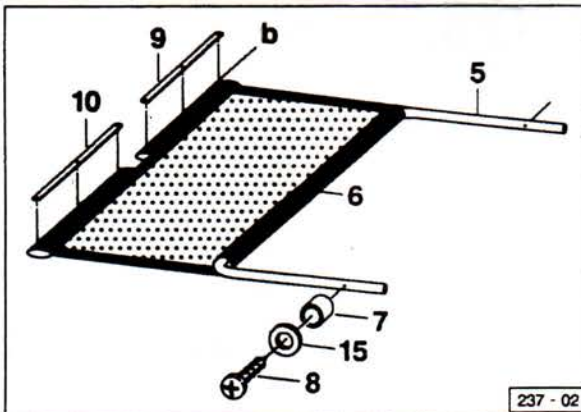

Preparation of the safety net

Thread the bow (5) in the safety net (6). The spacers (7) and the washers (15) have to be screwed onto the outside of the bow (5) (drills are existing) with lenti screws (8).

Lay the rails (9) and (10) on the safety net, flush with its edges (b). Transmit the screw points of the rails to the safety net. Afterwards break through the marked points on the safety net with a sharp thorn.

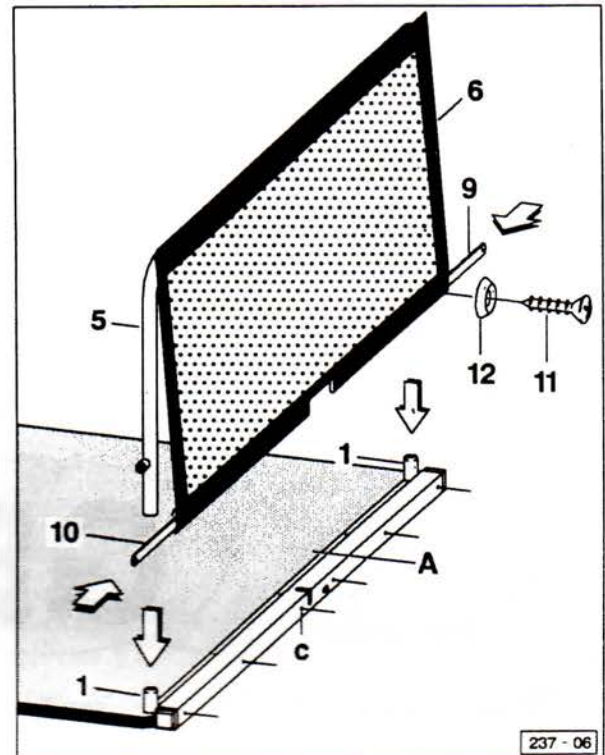

Safety net at the bed board

Place the bow (5) onto the bolts (1) on the left and right side. Thread the rails (9) and (10) in the safety net (arrows) and mark the screw points (c) on the end profile.

Drill the screw points (c) (drill $\text{\O} 3 \text{ mm}$), then clean the drill holes and treat them with a suitable corrosion preventive substance.

Screw the safety net (6) with lenti countersunk screws (11) - being underlayed with fabric protective washers (12) - onto the bed board (A).

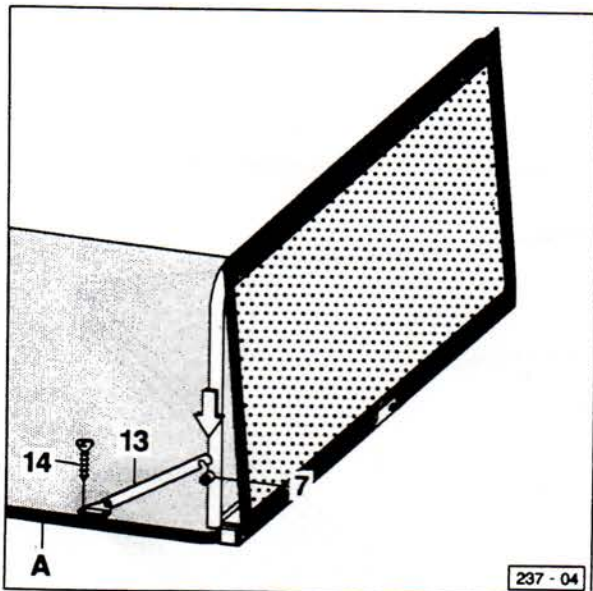

Safety lever onto the bed board

Put the safety levers (13) onto the spacers (7) at each side of the bow and align them parallel to the lateral outer edges of the bed board (A). Fastening points have to be marked and drilled (drill \varnothing 3 mm).

Attention!

Do not drill through the bed board. It is sufficient to drill the holes 10 mm.

Then fasten the safety levers (13) with lenticular countersunk screws (14) onto the bed board (A).

List of accessories

Pos.	Name	Quantity
1	bolt	2
2	hexagonal screw M6 x 30	2
3	tooth lock washer J 6,4	2
4	hexagonal protective cap M6	2
5	bow	1
6	safety net	1
7	spacer 5 lg.	2
8	lenticular screw B4,8 x 16	2
9	left rail, 430 lg.	1
10	right rail, 480 lg.	1
11	lenticular countersunk screw B3,9 x 13	6
12	fabric protective washer F4	6
13	safety lever	2
14	lenticular countersunk screw B3,9 x 16	4
15	washer 5,3	2

The corrosion preventive substance is not included.

Operating Instructions

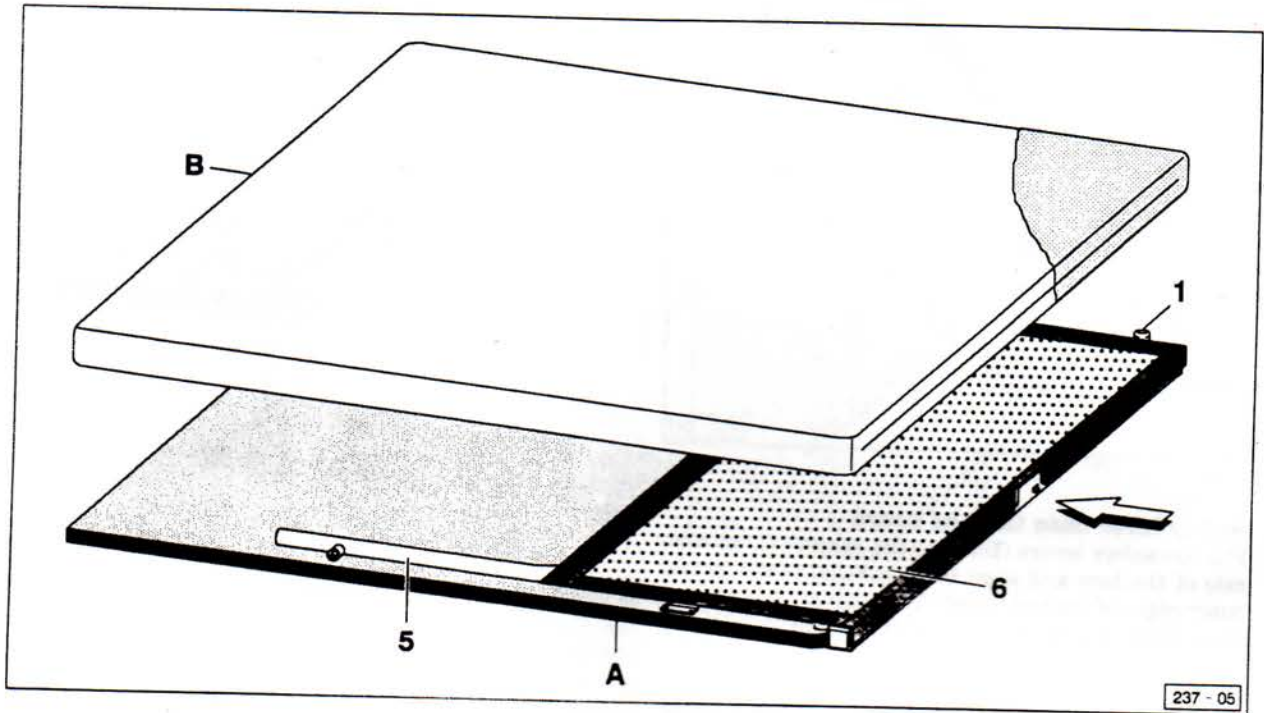

Click - stop device for the bed board

If there is no need of the safety net (6) and the bed board shall be fastened to the pop - up roof, it is not necessary to remove the net completely.

In order to unlock the safety net unhook the safety levers, lift the bow (5) from the bolts (1) and place the safety net flat onto the bed board.

Afterwards the bed board can be lifted and fastened to the pop - up roof.

Attention!

The safety net (6) must not get into the locking device (arrows).

Pull at the bed board and check, if the click - stop device is safely locked.

Close the pop - up roof

Before closing the pop - up roof, unhook the safety levers and so release the safety catch of the net and take the bow (5) from the bolts (1).

Then place the safety net (6) including bow flat down on the bed board (A) and accordingly the bed upholstery (B) on the safety net.

Comment

Hints regarding security and possible use of the safety net please find in the additional instructions of the VW "California".



Instructions de Montage
Filet protecteur pour lit à deux personnes
dans le toit télescopique

Montage

Pour faciliter le montage du filet protecteur, nous recommandons d'enlever le panneau de lit avant (A) du véhicule.

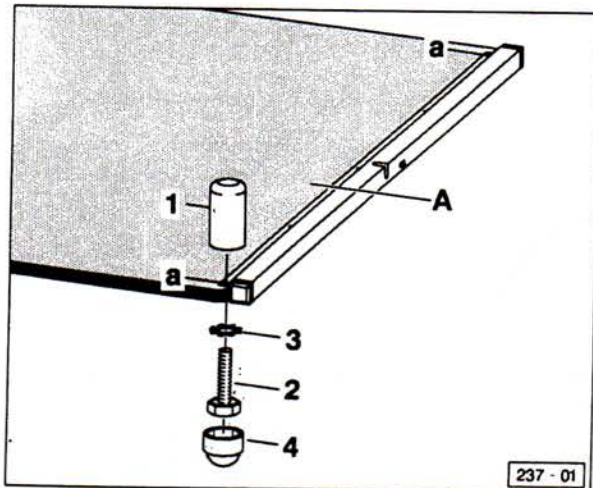

Montage des boulons

D'abord forer avec précaution les rivets borgnes (a) du panneau de lit avant (A), puis percer les trous (perceur de 6,5 mm Ø).

Visser les boulons (1) d'en bas avec des vis à 6 pans (2) - à l'aide des rondelles à crans (3) - au panneau de lit, puis presser un capuchon de protection à 6 pans (4) sur chaque tête de vis.

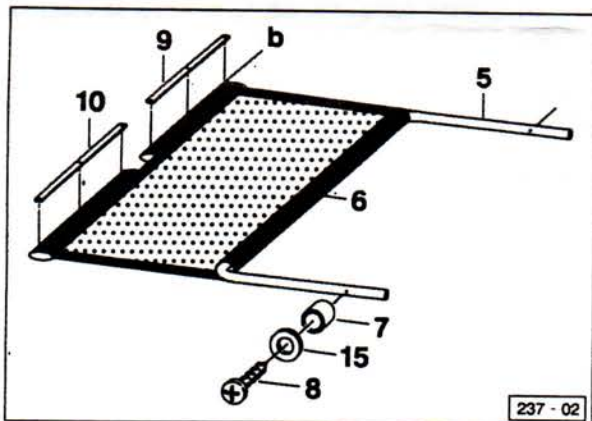

Préparation du filet protecteur

Enfiler le cintre (5) dans le filet protecteur (6). Visser les douilles d'écartement (7) et les rondelles (15) avec des vis lentiformes (8) à la côté extérieure du cintre (5) (perçages existants).

Poser les rails (9 et 10) - à fleur de l'arête du filet - sur le filet protecteur (6). Transmettre les points de fixation des rails au filet protecteur. Ensuite transpercer le filet protecteur d'un objet pointu aux points de fixation marqués.

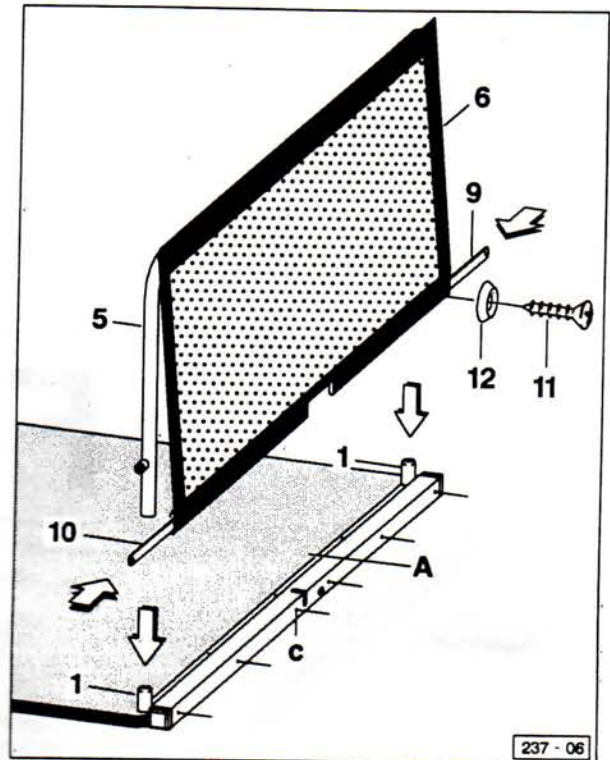

Filet protecteur au panneau de lit

Fixer le cintre (5) à droite et à gauche sur les boulons (1). Enfiler les rails (9 et 10) dans le filet protecteur (flèches) et marquer les points de fixation (c) sur le profil d'extrémité.

Percer les points de fixation (c) (perceur de 3 mm Ø). Ensuite nettoyer les trous de perçage et les traiter avec un produit contre corrosion.

Visser le filet protecteur (6) avec des vis noyées lentiformes (11) - à l'aide des rondelles de protection de tissu (12) - au panneau de lit (A).

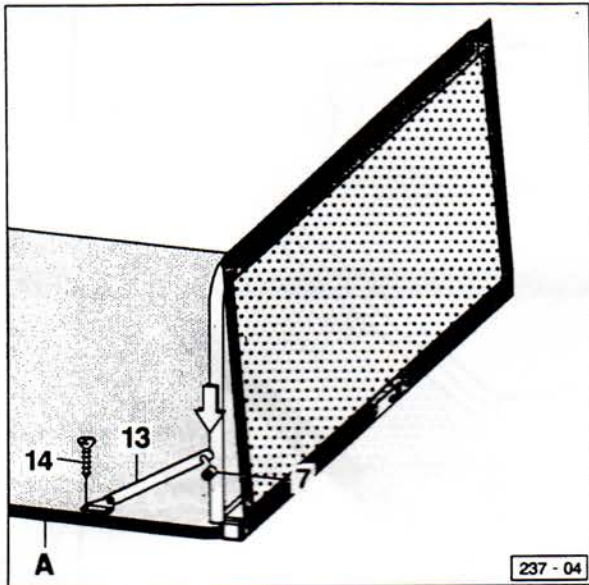

Levier de sûreté au panneau de lit

Mettre les leviers de sûreté (13) sur les douilles d'écartement (7) latéralement fixées au cintre et les axer parallèle à la côté latérale du panneau de lit (A). Marquer les points de fixation et les percer (perceur de 3 mm Ø).

Attention!

Ne transpercer pas le panneau de lit. Il est suffisant de percer les trous 10 mm.

Ensuite fixer les leviers de sûreté (13) avec les vis noyées lentiformes (14) sur le panneau de lit (A).

Liste des pièces

Pos.	Nom	Quantité
1	boulon	2
2	vis à 6 pans M6 x 30	2
3	rondelle à crans J 6,4	2
4	capuchon de protection à 6 pans M6	2
5	cintre	1
6	filet protecteur	1
7	douille d'écartement 5 lg.	2
8	vis lentiforme B4,8 x 16	2
9	rail gauche 430 lg.	1
10	rail droit 480 lg.	1
11	vis noyée lentiforme B3,9 x 13	6
12	rondelle de protection de tissu F4	6
13	levier de sûreté	2
14	vis noyée lentiforme B3,9 x 16	4
15	rondelle 5,3	2

Le produit protecteur contre corrosion ne fait pas partie de la livraison.

Instructions d'utilisation

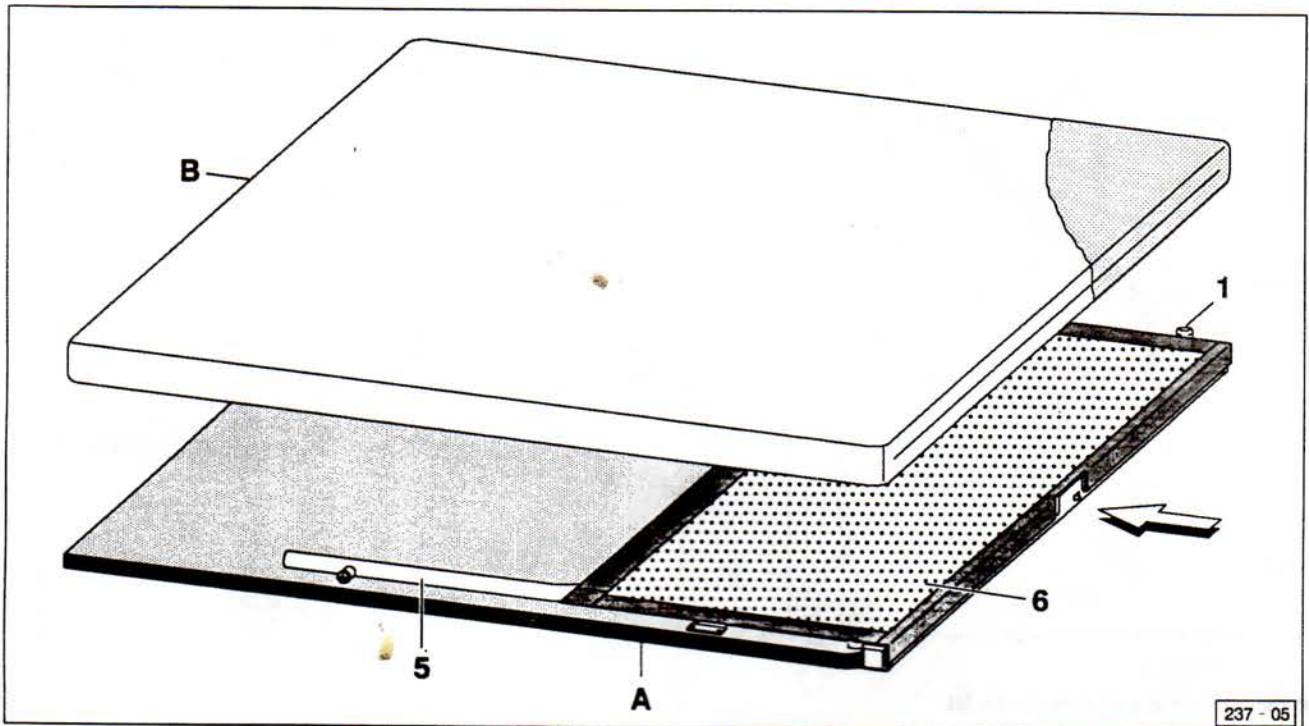

L'enclenchement du panneau de lit

En cas qu'il n'y a pas besoin du filet protecteur (6) et vous voulez fixer le panneau de lit (A) au toit télescopique, il n'est pas nécessaire de démonter le filet protecteur complètement.

Enlever la sûreté du filet protecteur par décrocher les leviers de sûreté, enlever le cintre (5) des boulons (1) et puis poser le filet protecteur plat au panneau de lit.

Ensuite le panneau de lit peut être mis en haut et fixé au toit télescopique.

Attention!

Le filet protecteur (6) ne doit pas tomber entre les pièces d'enclenchement (flèche).

Tirer sur le panneau de lit et vérifier que la fermeture est fixée sans faute.

Fermer le toit télescopique

Avant de fermer le toit télescopique, enlever la sûreté du filet protecteur par décrocher les leviers de sûreté et enlever le cintre (5) des boulons (1).

Ensuite poser le filet protecteur (6) avec le cintre (5) plat au panneau de lit (A) et le coussin de lit (B) sur le filet protecteur.

Indication

Indications concernant la sécurité et les possibilités d'utilisation du filet protecteur veuillez trouver dans les instructions complémentaires du VW "California".